

۵
درباره مانا

۷
اهداف مانا

۹
ویژگی های مانا

۱۱
کانتیترهای مانا

۱۹
محصول CCL01

۲۹
محصول CCL02

۳۹
محصول CCL03

۴۹
محصول CCS01

۶۱
محصول CCL04

۷۳
محصول CCL05

۸۱
محصول CCXL01

۹۱
محصول CCXL02

۱۰۳
محصول CCXL03

۱۱۷
ارتباط با مانا



مانا یک استارت آپ استودیوی مستقل متشکل از تیم طراحی و تیم اجرایی است که با حمایت و سرمایه گذاری کارگاه نوآوری هفت و هشت دیبا در زمستان سال یک هزار و چهارصد به شکل رسمی فعالیت حرفه ای خود را آغاز کرد. حوزه فعالیت مانا متمرکز بر محصولات پیش ساخته معماری به همراه طراحی، پژوهش و ساخت در این زمینه میباشد. موضوع پیش ساختگی به دلیل ویژگی های برجسته و حائز اهمیتی از جمله کاهش هزینه تمام شده و کاهش زمان ساخت، توجه و تمرکز مهندسين، معماران و شرکت های زیادی را در کشور های توسعه یافته معطوف خود کرده است و در حال حاضر جهانیان شاهد نمونه های موفق و سازه های قابل ستایش مبتنی بر این تکنولوژی و شیوه طراحی و ساخت هستند.

مزایا و اهمیت بارز این حوزه از تکنولوژی معماری و همچنین الکن بودن این حوزه در کشور ایران، تیم مانا را برآن داشت تا دانش و مهارت های تخصصی خود را در جهت فائق آمدن بر چالش های طراحی، پیچیدگی های اجرایی، استاندارد های مهندسی و دستیابی به کیفیتی منحصر به فرد متمرکز کنند. فعالیت های فعلی تیم مانا قابل ارزیابی در حوزه پژوهش های آکادمیک با تمرکز بر سازه های پیش ساخته و مواد بازیافتی، طراحی نمونه های تخصصی و مورد مطالعه جهت تولید انبوه، فائق آمدن بر چالش ها و مسائل مهندسی و اجرایی و تلاش برای دستیابی به سطح کیفی استاندارد و بین المللی در این زمینه میباشد.

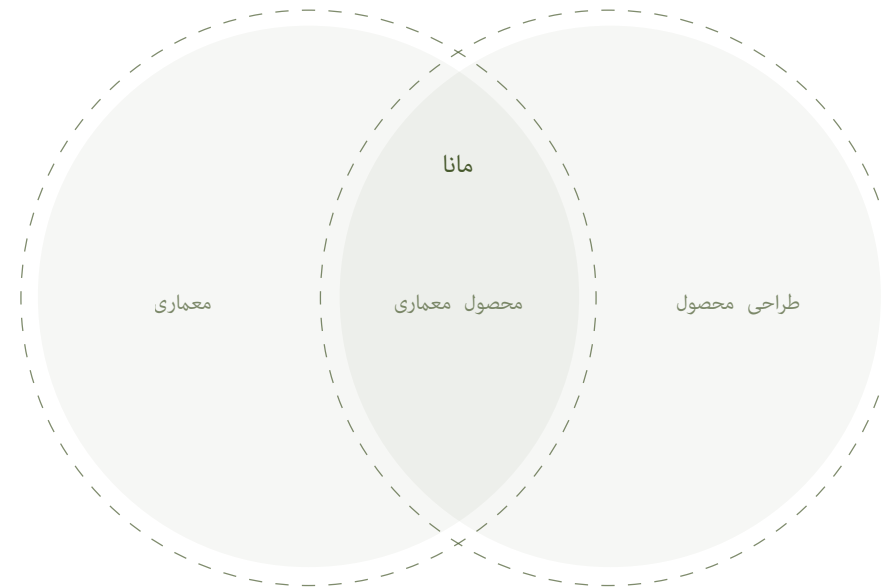

ساختار محصولات مانا

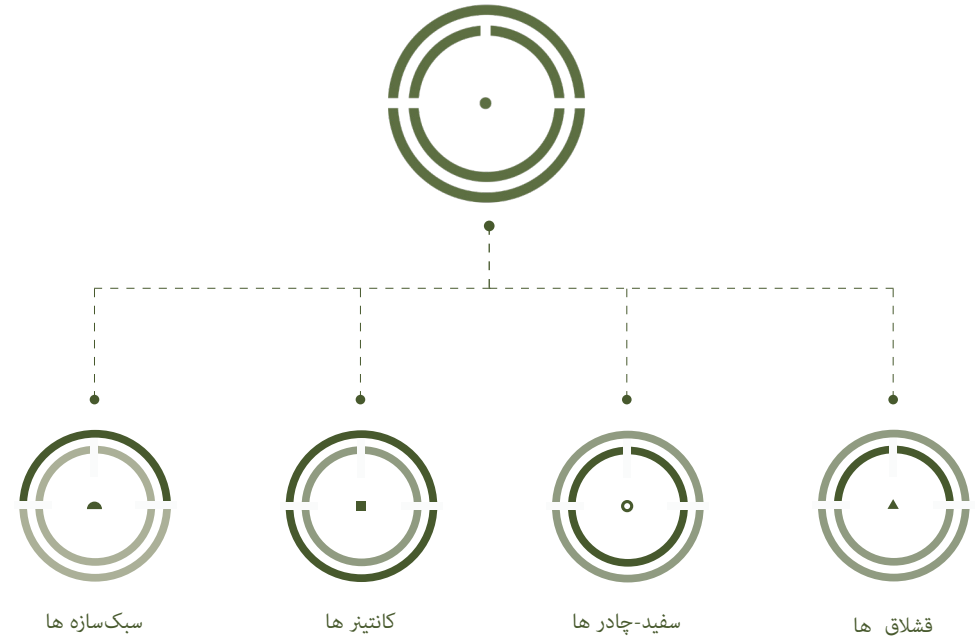

اهداف

- گروه مانا بر مبنای دغدغه‌ها و چالش‌های معاصر معماری و صنعت ساخت، همچنین در راستای شناسایی و پُر کردن خلاءهای موجود با اتکا بر سنت معماری ایرانی در کنار تکنولوژی و دانش روز هدف گذاری‌های بلندمدت خود را شکل و سامان بخشید.
- اهداف مانا را میتوان با نگاهی کلی در موارد زیر تعریف کرد:
 - نگاه اقلیمی و بومی با وجود مدرن بودن
 - سادگی فرمال و ساختار مینیمال
 - ادغام تکنولوژی روز و استراتژی‌های بومی معماری
 - نگاهی باز یافت محور به مصالح
 - کاهش وزن سازه‌های معماری
 - قابلیت تکثیر و گسترش متر از در طول زمان
 - طراحی انعطاف پذیر و در عین حال منحصر به فرد
 - شامل بودن عملکردهای متنوع و گسترده
 - کاهش چشم گیر هزینه و زمان ساخت
 - خلق کیفیت معماریانه و فضاهای بدیع در عین پیش ساختگی
 - باز تعریف فرآیند ساخت و ساز به شیوه‌ای معاصر و پیشرو
 - ارائه نگاهی نو به تجربه مخاطب و کاربر
 - طراحی و ساخت جزئیات مبتنی بر مفاهیم معماری پایدار
 - حداقل سازی آسیب‌های ساخت و ساز در طبیعت و محیط زیست
 - ارائه محصولات مبتنی بر مهندسی و طراحی بینا-رشته‌ای

میز

ویژگی‌های مانا

از مهمترین ویژگی‌های مانا به عنوان یک کمپانی پیشرو در حوزه محصولات پیش ساخته معماری، اصالت و بدیع بودن در طراحی و ساختار کلی است. کمپانی مانا به واسطه بهره گیری از مهندسين و متخصصين جوان و پیشرو در رشته های مختلف و با تکیه بر دانش روز طراحی و معماری، موفق به شکل دهی گروهی حرفه ای و منحصر به فرد و به موازات آن ساختاری استاندارد گردیده است. لذا محصولات متفاوت، انعطاف پذیر و استاندارد حاصل طراحی و همکاری متخصصین حاضر در این ساختار است.

از دیگر ویژگی‌های شایان ذکر مانا، اهمیت و تعریف جایگاه کارفرما و مشتری و همچنین طراحی مسیری بهینه از لحظه سفارش تا تحویل محصول و ارائه خدمات پس از فروش (ترمیم، بازسازی، بازرسی، نگهداری و ...) است. بدین ترتیب، تجربه کاربر نقشی مرکزی به خود گرفته و بر این مبنا مسیر طراحی و ارائه محصولات با مشارکت و هماهنگی کاربر شکل میابد.

در میان ویژگی‌های ذکر شده، پایبندی و اعتقاد راسخ به «استاندارد» سازی در حوزه معماری و موضوع پیش ساختگی، یکی از ویژگی‌های بنیادین و اساسی مانا به شمار میرود. این مهم، به دلیل عدم وجود ساختارها و زیرساخت‌های مربوطه، به امری حیاتی و بحرانی در دیسپلین معماری بدل میگردد. بدین ترتیب کمپانی مانا طراحی و ارائه محصولات استاندارد معماری را در زمره ویژگی‌های اصلی و کلیدی خود تعریف میکند.



استاندارد و کیفیت



بهینه سازی زمانی



پیشرفتگی تکنولوژیک



بهینه سازی اقتصادی



مجموعه مهندسی



خدمات پس از فروش



پایداری و انرژی



فرآیند پیش-ساختگی



توسعه پذیری



جا به جایی

کانتینرهای مانا

محصولات مانا در چهار دسته کلی کانتینر ها، قشلاق ها، سفید چادر ها و گنبد ها تعریف میشوند. کانتینر های مانا شامل محصولات معماری طراحی شده در راستای تغییر کاربری کانتینر های تجاری است که در چهار برنامه کلی زیر ارائه میگردد:

- ۱- کانتینر های خدماتی (کانتینرهای بهداشتی، سرویس ها)
 - ۲- کانتینر های مسکونی (خانه های مسکونی در ابعاد متفاوت)
 - ۳- کانتینر های تبلیغاتی (بوتیک، کافه، فروشگاه، مطبوعات)
 - ۴- کانتینر های جانبی (استخر، گالری، سینما، تئاتر)
- تفکیک برنامه های ذکر شده بر مبنای نیاز ها و خواست های تاسیساتی، مهندسی، مکانیکی و تکنیکی منحصر به برنامه ها شکل گرفته است. محتوای بروشور موجود، شامل معرفی کانتینر های خدماتی مانا و مشخصاً کافه-کانتینر های طراحی و مهندسی شده توسط گروه ماناست.

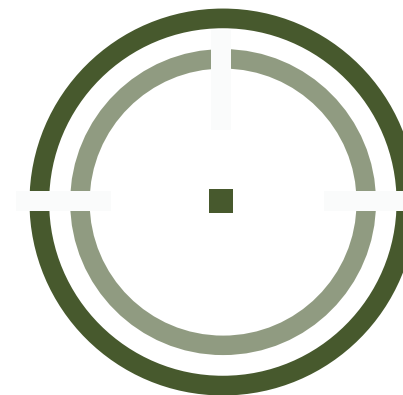

کانتینرهای مانا

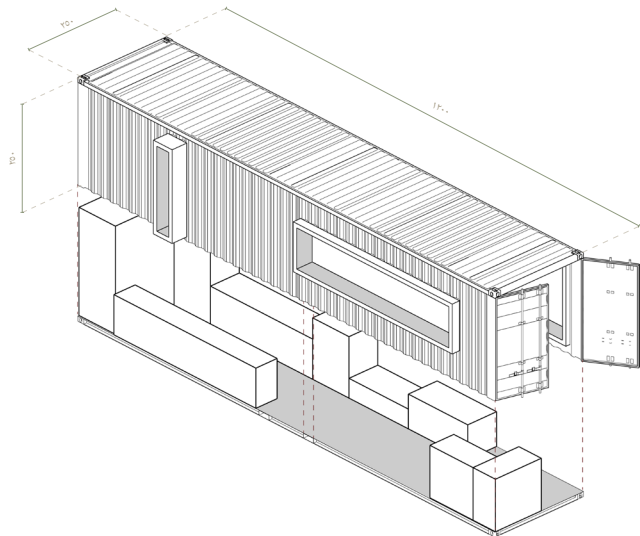

کانتینرهای ۴۰ فوتی

L

- ابعاد -
طول ۱۳۰۰ سانتی‌متر
عرض ۲۵۰ سانتی‌متر
ارتفاع ۲۵۰ سانتی‌متر

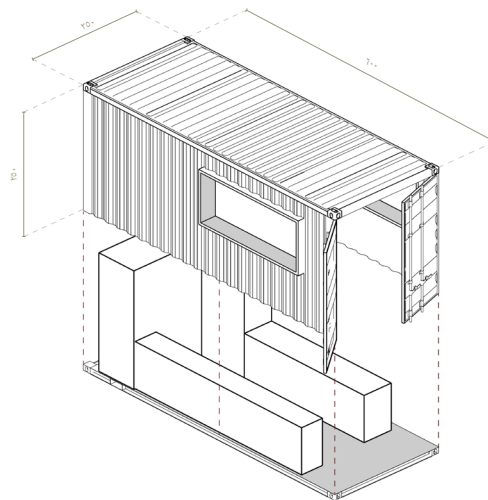

کانتینرهای ۲۰ فوتی

M

- ابعاد -
طول ۶۰۰ سانتی‌متر
عرض ۲۵۰ سانتی‌متر
ارتفاع ۲۵۰ سانتی‌متر

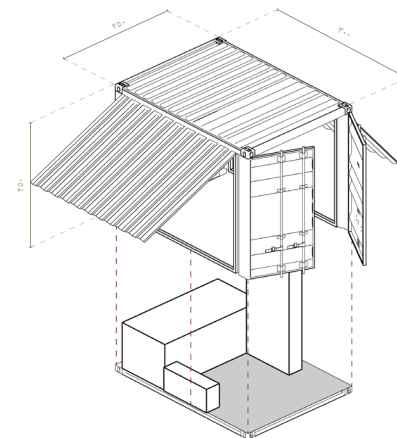

کانتینرهای ۱۰ فوتی

S

- ابعاد -
طول ۳۰۰ سانتی‌متر
عرض ۲۵۰ سانتی‌متر
ارتفاع ۲۵۰ سانتی‌متر

کافه
کانتینرہا

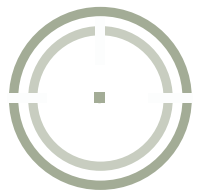



تصویر ارائه شده شامل مجموعه ای از محصولات کافه-کانتینر های مانا در فضای نیمه باز شهری است. کافه-کانتینر های مانا گزینه ای مناسب جهت نصب و بهره برداری در فضاهای کلان شهری، گذرگاه ها و محوطه های نیمه باز هستند. این دسته از محصولات مانا به دلیل موبایل بودن (امکان جا به جایی سریع) و همچنین فضا سازی مناسب، انتخابی مناسب برای گسترش سریع شعب کافه ها به شمار میروند.

CCL 01



از خصوصیات منحصر به فرد این محصول، ایجاد شفافیت حداکثری در پوسته واسط بین فضای داخلی و خارجی و همچنین کشف و ایجاد کاربری های دوگانه، متفاوت و در هم آمیخته در یک پوسته یکپارچه است. اجزای مورد نظر در فضای خارجی دارای کاربردهای خدماتی مانند فضای نشیمن، میز و تکیه گاه، و در فضای داخلی به عنوان محفظه ها، کابینت ها و فضاهای کاربردی در کافه شکل گرفته اند.

وجود شفافیت در پوستهٔ جنوبی به منظور حداکثر سازی ارتباط بصری میان مخاطب و فضای کافه، ایجاد حس کنجکاوی و ارتباط میان فضای داخلی و خارجی از ویژگی‌های مهم طراحی این محصول است. بدین ترتیب، کافه در فضایی دوگانه (فضایی داخلی و در عین حال خارجی) شکل می‌گیرد و مخاطبین به واسطهٔ مرز شفاف تعریف شده در تجربه ای متفاوت با کافه-کانتینر ارتباط برقرار میکنند. بر این مبنای، ویرین و فضای ارائهٔ محصولات جانبی مانند قهوه‌های آماده و بسته‌های مخصوص هر کافه در جدارهٔ شفاف و در معرض توجه و دید عموم تعبیه شده است. لذا محصول مذکور در عین وفاداری مطلق به عملکرد تعریف شده، به عنوان کاتالوگی فیزیکی از محصولات جانبی، بیرون بر و محصولات آمادهٔ کافه نیز عملکردی شاخص دارد.





از دیگر خصوصیات شایان ذکر این محصول، شیوه تعامل و باز تعریف رابطه مشتری و کافه در فضای شهری است. در طرح پیشنهادی، مشتری به عنوان مخاطب در فرآیند شکل گیری با فضای کافه به گونه ای مستقیم و در پی کشف عملکردهای خدماتی نقش آفرینی میکند (کشف فضای نشیمن، میز سرپایی و فضای انتظار در پیچیدگی طراحی شده در پوسته شفاف). همچنین به واسطه در نظر گرفتن پوسته ای شفاف، مخاطب قادر به مشاهده فرآیند آماده سازی و تحویل سفارش خود، از لحظه تصمیم گیری تا تحویل خواهد بود.

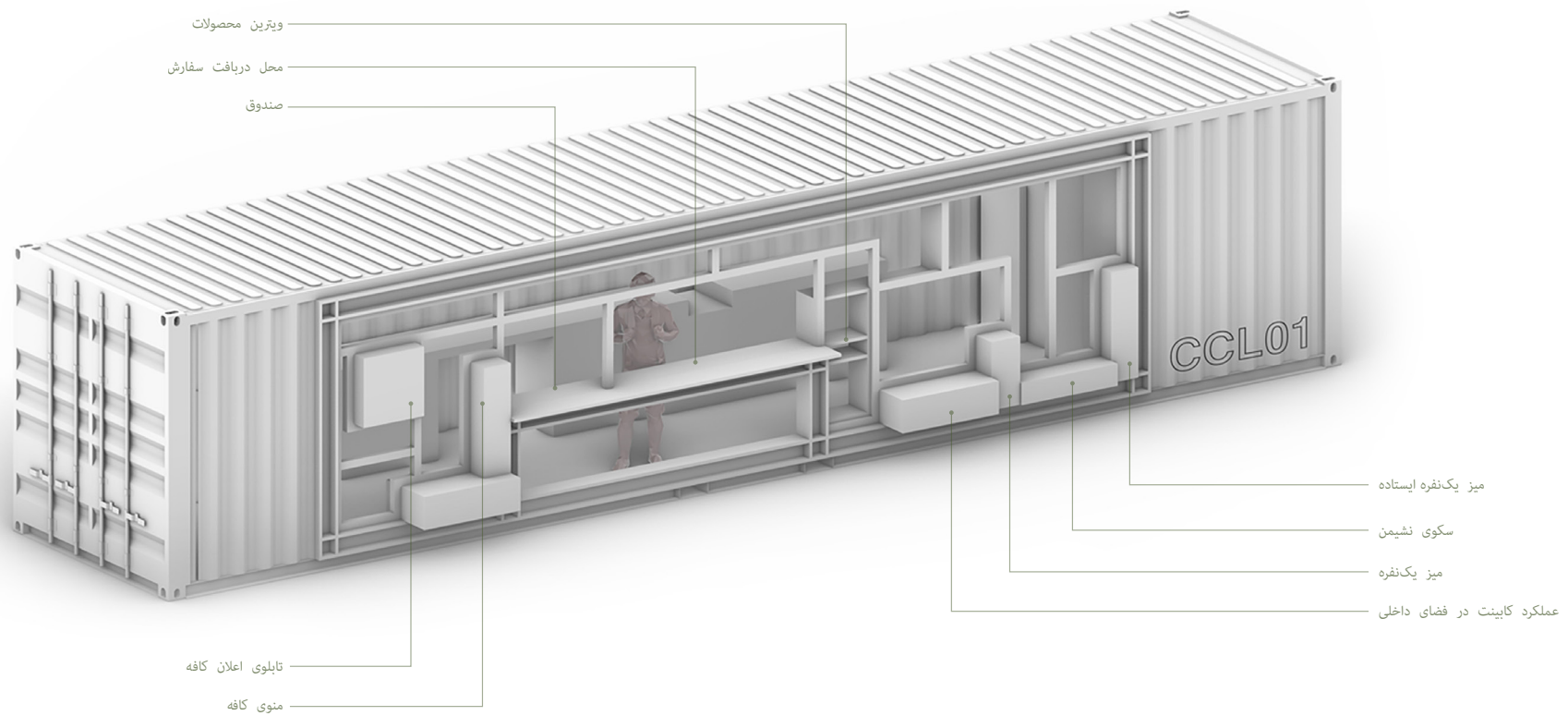

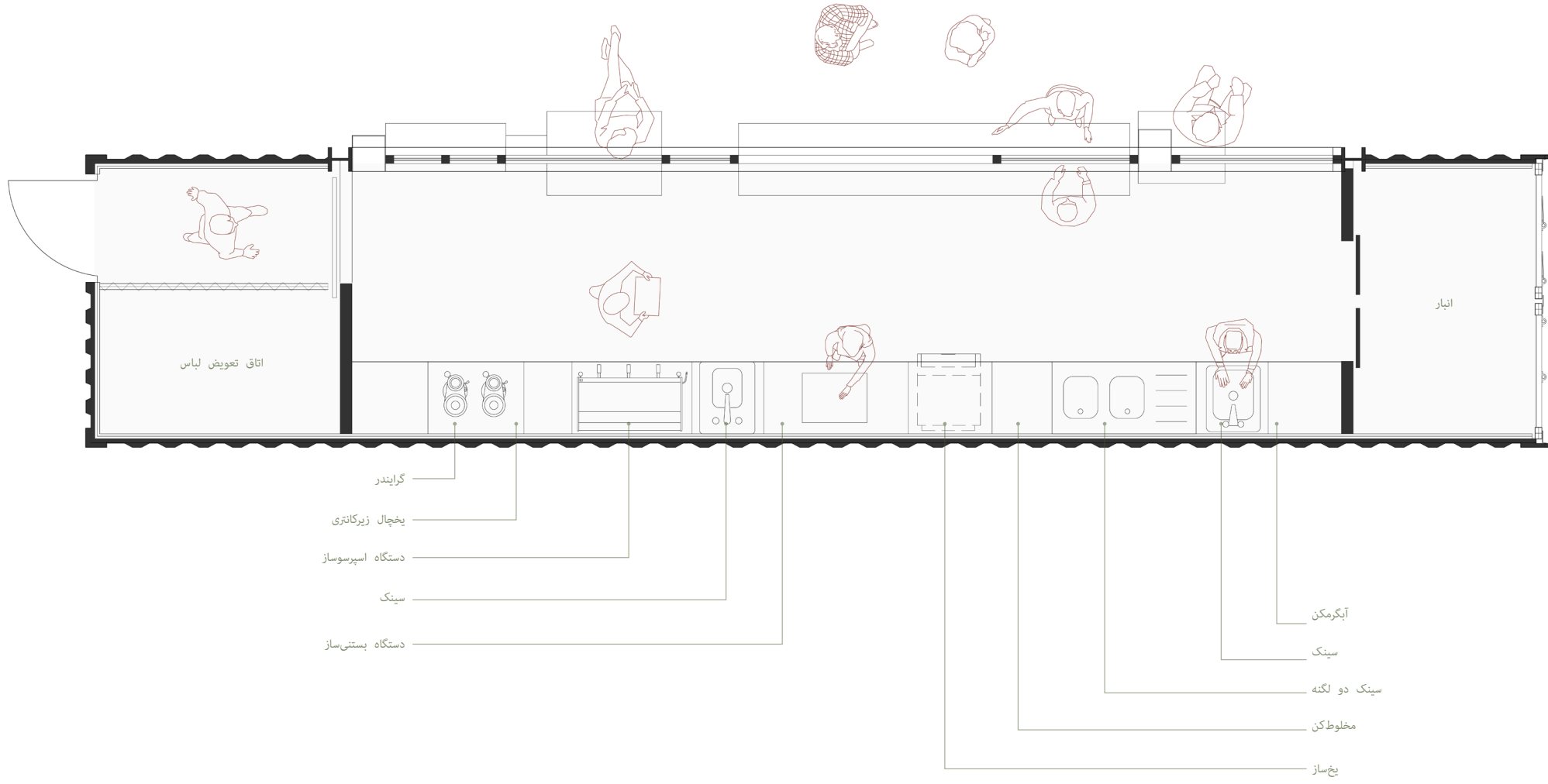

CCL 02



از ویژگی‌های شاخص و متمایز این محصول، ایجاد فرم و ساختار فضایی منحصر به فرد و خالص به واسطه بهره‌گیری از قابلیت خمش در پوسته جنوبی و ادغام فضای خارجی و داخلی در این پوسته میباشد. در این ساختار بدنه کافه کاننتیتر در نقش تعریف‌کننده مرز خارج و داخل مخدوش شده و فضاهای خدماتی از جمله محل دریافت سفارش و انتظار در یک فضای بینابینی شکل میگیرد. فضای بینابینی حاصل از استراژی موجود خاصیتی متناقض و شخصیتی دوگانه دارد. بدین معنا که چایی درون کافه-کاننتیتر و در عین حال خارج از آن است. ورودی بخشی از فضای داخلی و مسقف کافه است اما همچنان دسترسی و دید مخاطب به درون فضا مخدوش شده و مورد چالش است.



فضای داخلی کافه-کانتینر به شکلی تعمّدی محصور است و تنها روزنه موجود جهت ایجاد ارتباط بصری با مخاطب در جداره شمالی و هم راستای منحنی برش خورده به داخل فضاست. منحنی مذکور که محل ورود مخاطب و دریافت سفارش را به وجود می آورد، به واسطه ویژگی فرمال خطوط منحنی (کرو) باعث به وجود آمدن احساس جاذبه، دعوت کنندگی و ورود در مخاطبین میگردد. لذا مخاطب در مواجهه با کافه-کانتینر طراحی شده، در اولین برخورد به شکلی بدوی خود را در حفره ایجاد شده در بدنه کافه میابد و خاصیت فرمال طرح باعث القای رفتار مناسب جهت تسهیل سرویس دهی و استفاده از کافه میگردد.



مصالح پیشنهادی در کافه کانیتز موجود مبنی بر ضوابط و قوانین بهداشتی آشپزخانه‌ها و همچنین در جهت ایجاد شخصیت فضایی، ایجاد حس کشودگی و پاکیزگی فضا، مترال های شیشه ای در کابینت ها (به عنوان پوشش خارجی) و بدنه داخلی کافه-کانیتز ، و رزین به عنوان پوشش کف میباشد. هر دو مترال پیشنهادی به دلیل خاصیت صیقلی خود، گزینه های مناسبی جهت استفاده در فضای آشپزخانه هستند.

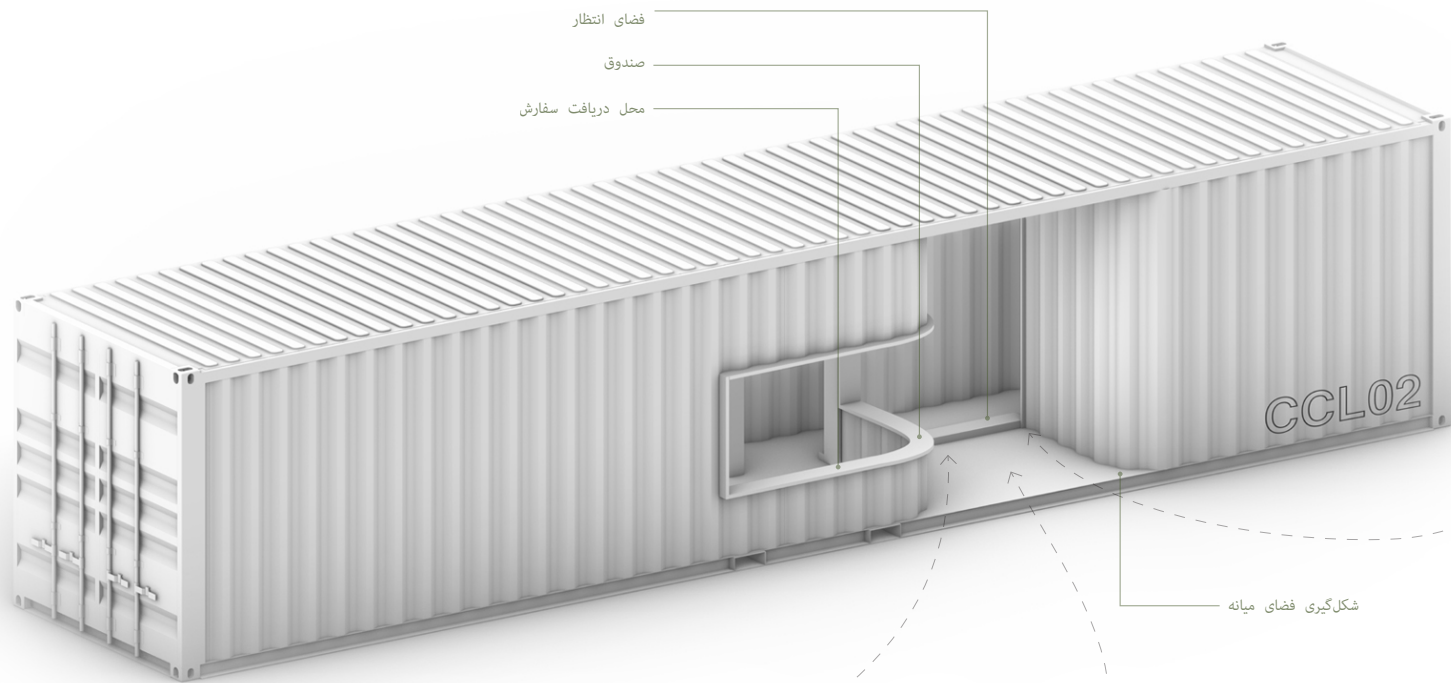

فضای انتظار

صندوق

محل دریافت سفارش

CCL02

شکل‌گیری فضای میانه

ایجاد حس دعوت‌کنندگی

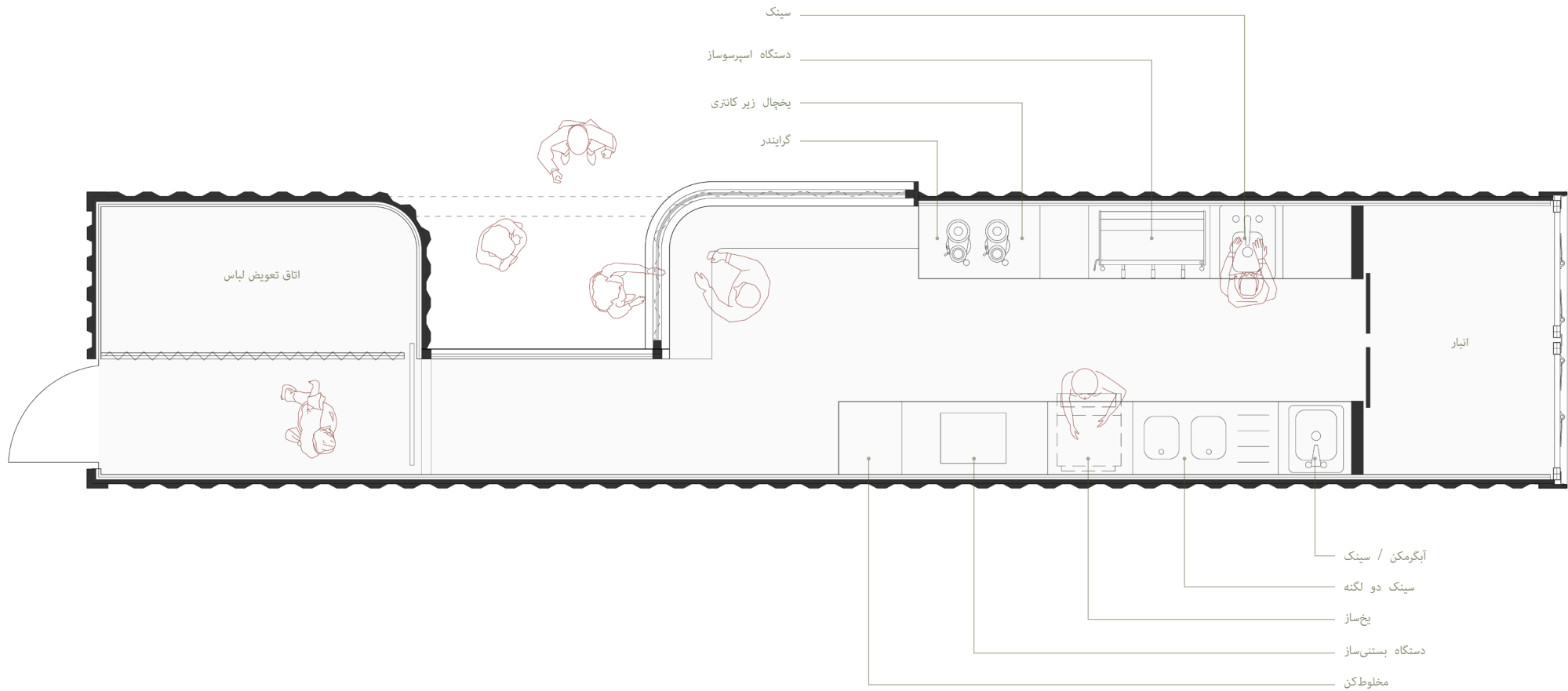

CCL 03



ساختار فضایی این محصول متشکل از شکست های تند و قائمه در پسته جنوبی و به طبع آن فضای فرو رفته درونی در دل حجم اصلی کانتینر است. هدف از اتخاذ استراتژی فعلی، به وجود آوردن حس دعوت کنندگی و بازتعریف کافه کانتینر با بهره گیری از عناصر و تکنیک های معماری و هنرهای بصری میباشد. همچنین تقسیم بندی فضاهای خدماتی (شامل محل درخواست و دریافت سفارش) به واسطه پسته های عمودی و شیب دار تفکیک و تعریف شده اند. لذا شخصیت فضایی محصول فوق در یک دوگانگی آشنا بین فضای داخلی و خارجی شکل میگیرد و وجود فضای میانه (بینابینی) نقشی مرکزی و کلیدی در ساختار موجود میباشد. بدین واسطه، فضای انتظار، ارائه و دریافت سفارش به شکلی هندسی در مجاورت محصول تعریف میگردد و مخاطب بر مبنای ساختار فضایی موجود شروع به دریافت، ادراک و تصمیم گیری رفتاری در واکنش به طراحی و ساختار فضایی پیش رو میکند.

از خصوصیات شایان ذکر این محصول، شیوه تعریف متریا ل و تاکید بر مرزهای داخل و خارج به واسطه کنتراست مواد و مصالح به کار گرفته شده در طرح موجود میباشد. بدین ترتیب نحوه تعامل و برخورد مخاطب با کافه کانتینر به آینده محوری طرح بدل میگردد و ماهیت کانتینر به عنوان شی صنعتی و صلب در معرض تردید قرار میگیرد. طرح پیشنهادی با ارائه ساختار فضایی دقیق و مهندسی شده و با بهره گیری از امکانات و ابزار طراحی و معماری در جهت ایجاد فضایی بدیل نوین گام مینهد و در این مسیر با در نظر گرفتن اصول و قواعد طراحی مدرن، در پی کشف و ایجاد یک دوگانگی دقیق و مشخص حرکت میکند.





ایجاد کیفیت فضایی، شخصیت منحصر به فرد، پاکیزگی و بهداشت محیطی، بازتاب دهنده مطلوب نور و همچنین عملکرد روانی مناسب از ویژگی ها و خصوصیات متریکال های پیشنهادی در این طرح میباشند.

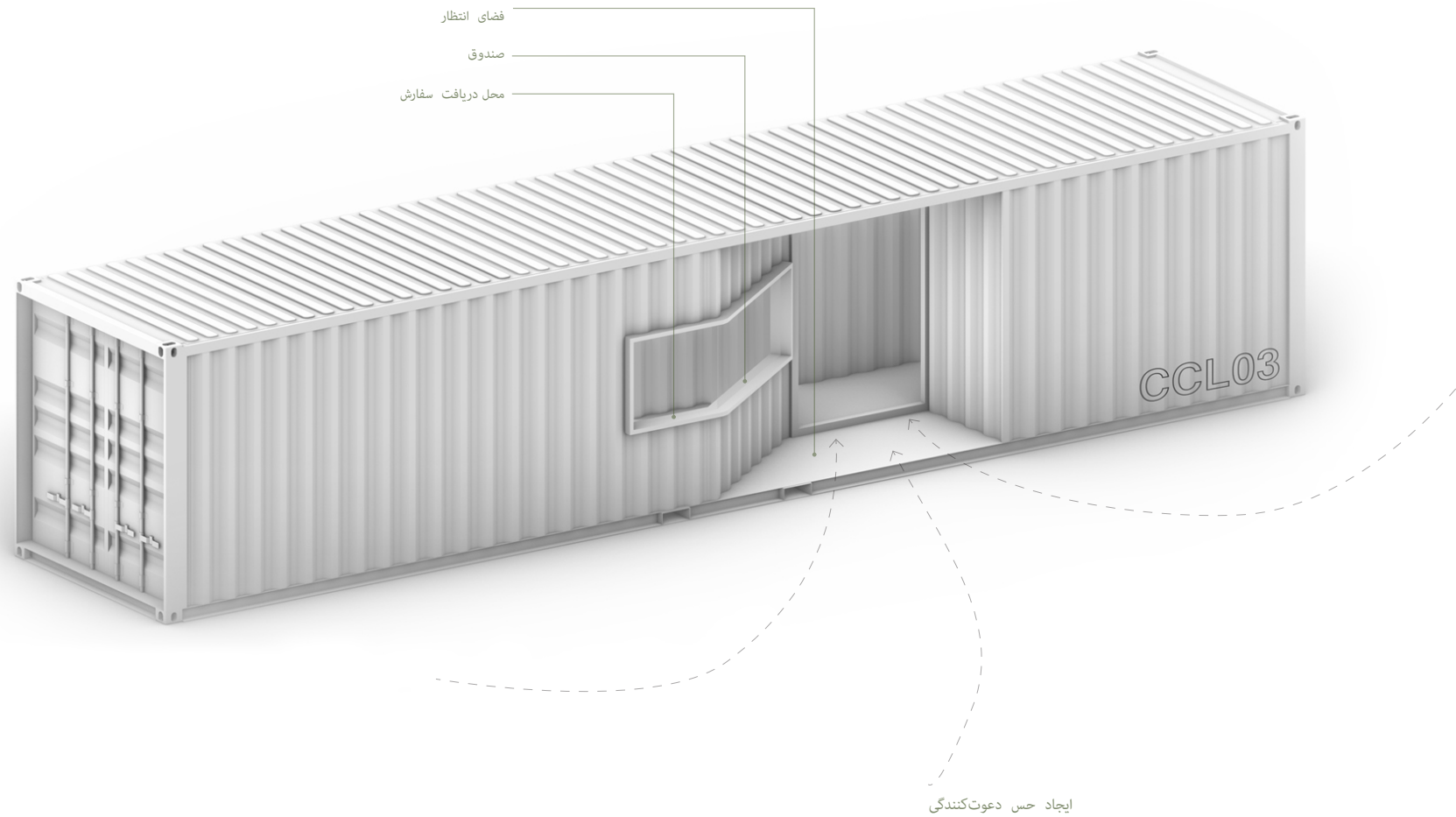

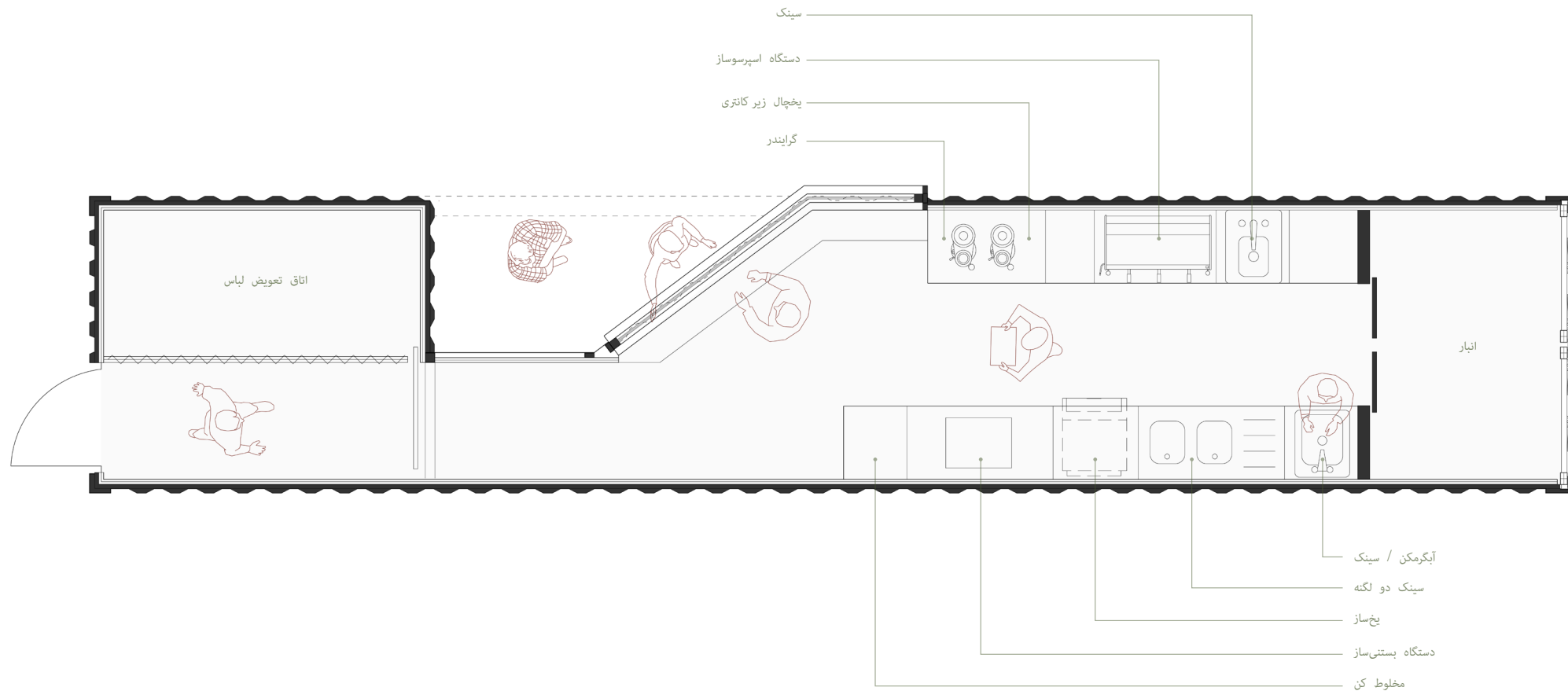

CCS 01



کافه-کانتینر مذکور در زمره کافه های کوچک (۱۰ فوتی) مانا قرار میگیرد. از ویژگی های مهم و بارز این سری از محصولات، ابعاد مطلوب جهت جایگشت و قرار گیری در محیط های متراکم شهری و فضاهای با محدودیت مترآز است. در کافه-کانتینر های ۱۰ فوتی، به دلیل مترآز کم و اهمیت فضاهای داخلی، طراحی محصولات با در نظر گرفتن محدودیت تجهیزات و حداکثر سازی عملکرد در نظر گرفته شده است. در تعبیه شده در وجه شمالی کافه-کانتینر محل جایگشت لوگوی کافه مورد نظر است که به شکل ریلی و در جهت طرفین باز و بسته میگردد. ساختار فضایی داخلی کافه-کانتینر نیز متشکل از شبکه بندی و قفسه های مطلوب جهت حداکثر سازی فضای مثبت است. این دسته از محصولات مانا، گزینه ای مناسب برای استفاده به عنوان شعبه های کوچک و موقت در فضاهای مخصوص (استادیوم ها، نمایشگاه ها، پارک های تفریحی) میباشد.

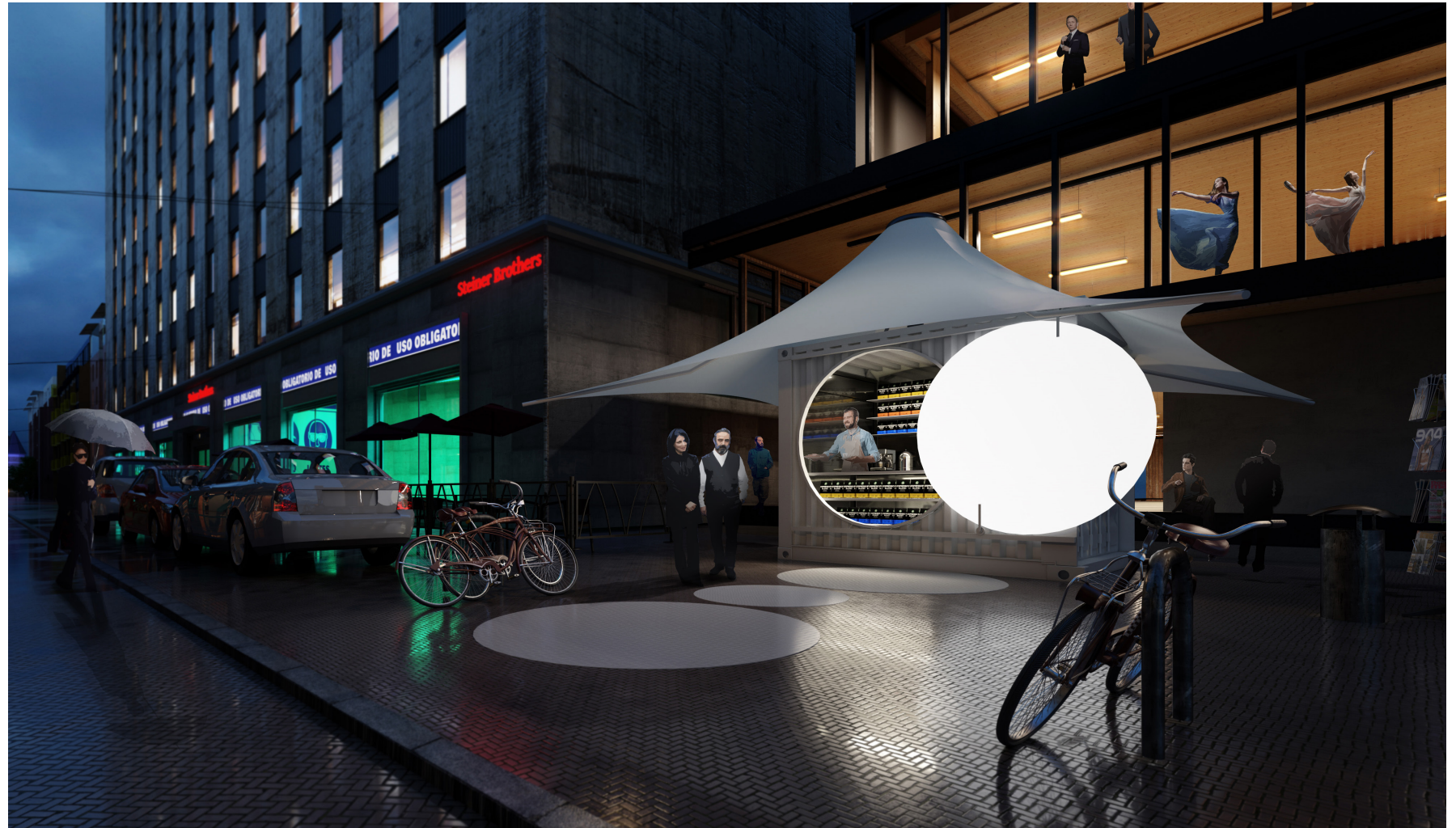

یکی از ویژگی‌های بارز و مهم این طرح، استفاده از سایبان پارچه‌ای در بخش فوقانی و به شکلی استراتژیک است. سایبان فوقانی در حلهٔ اول همانند نمادی شهری توجه عموم را به خود جلب کرده و مبین وجود برنامه‌ای خدماتی در زیر آن است. عملکرد سایبانی در حلهٔ دوم، باعث ایجاد فضای مکث، استراحت و تناول سفارشات و به نوعی سازمان‌دهندهٔ اصلی فعالیت‌های مخاطبین خواهد بود. عملکرد پوششی در مواجهه با تجهیزات تاسیساتی در حلهٔ سوم، موجب شکل‌گیری فضایی یکپارچه و یکدست و کلیتی منسجم در شمایل کلی خود می‌گردد.

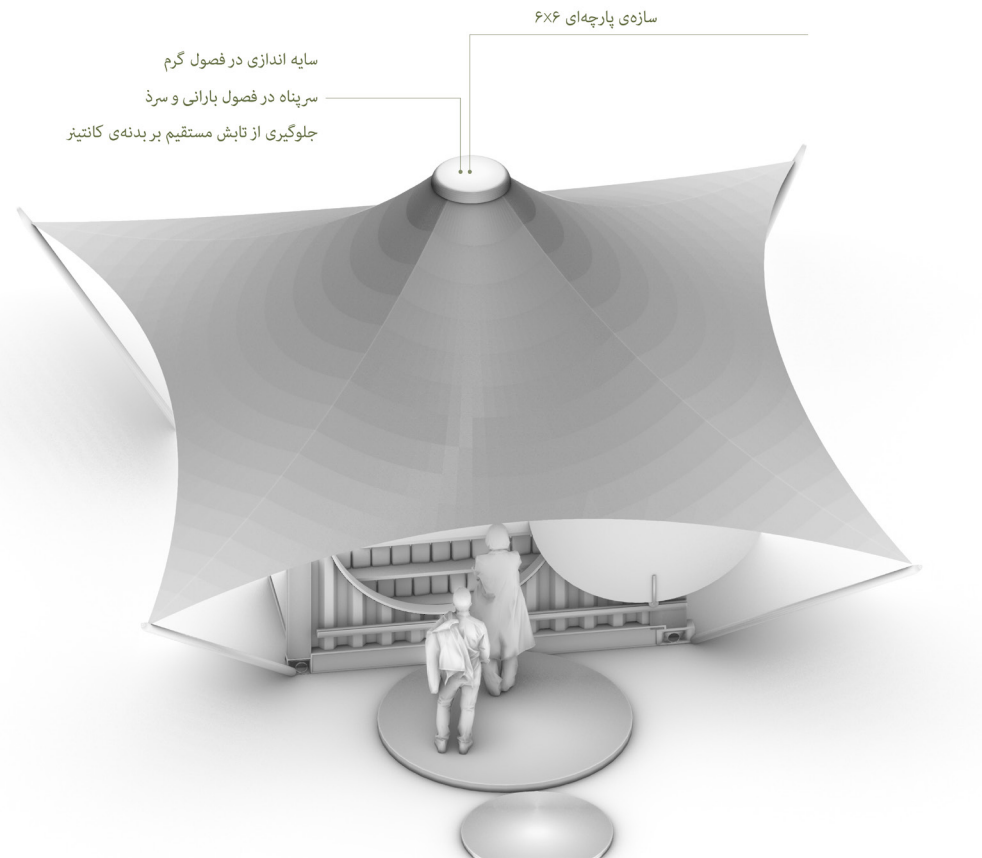
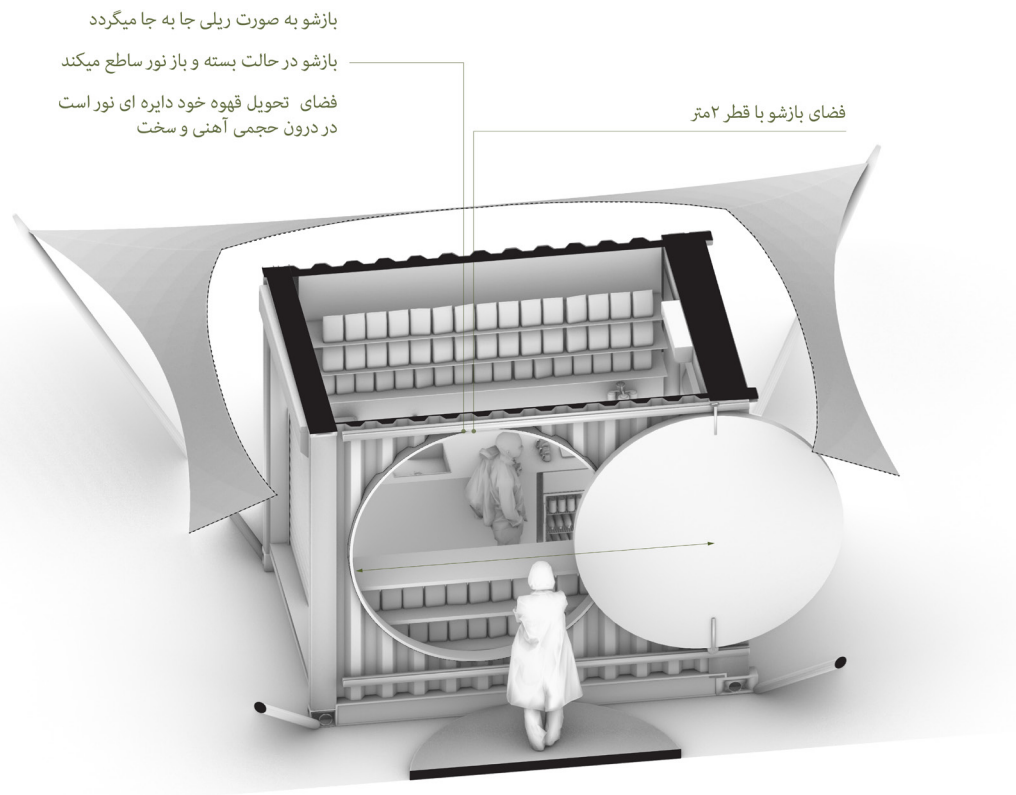

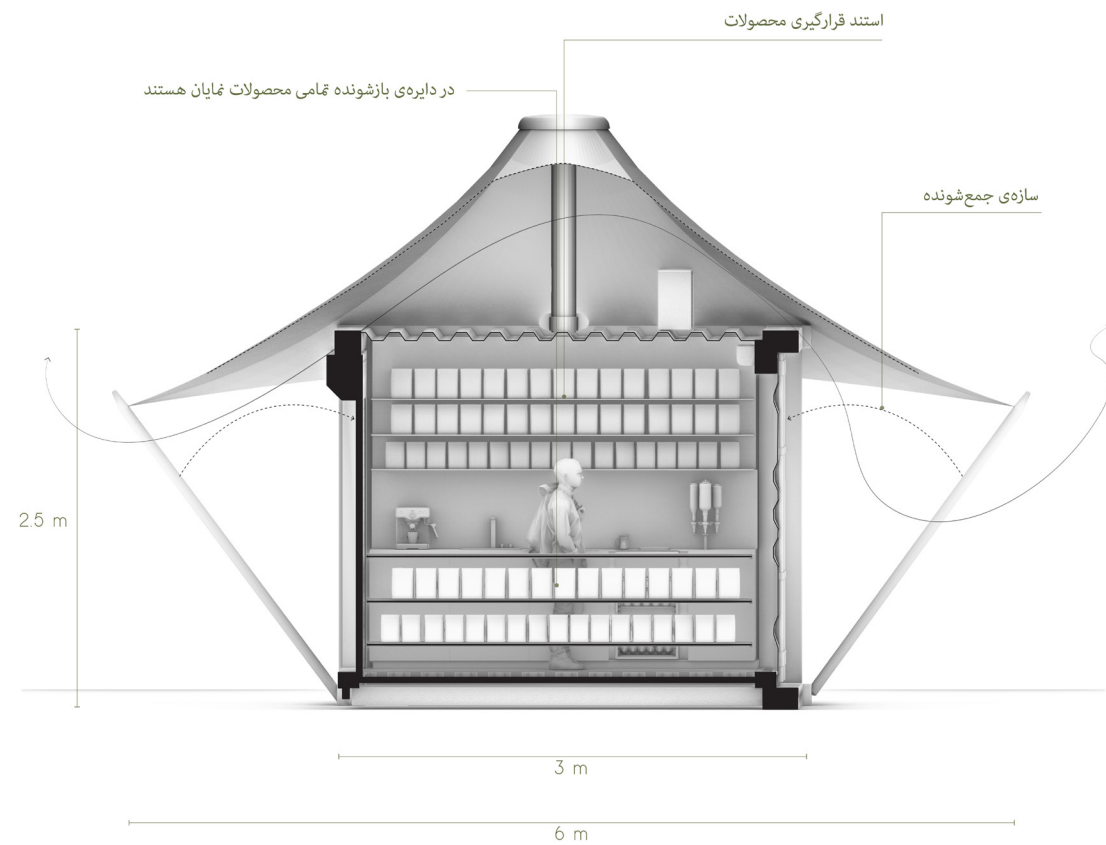
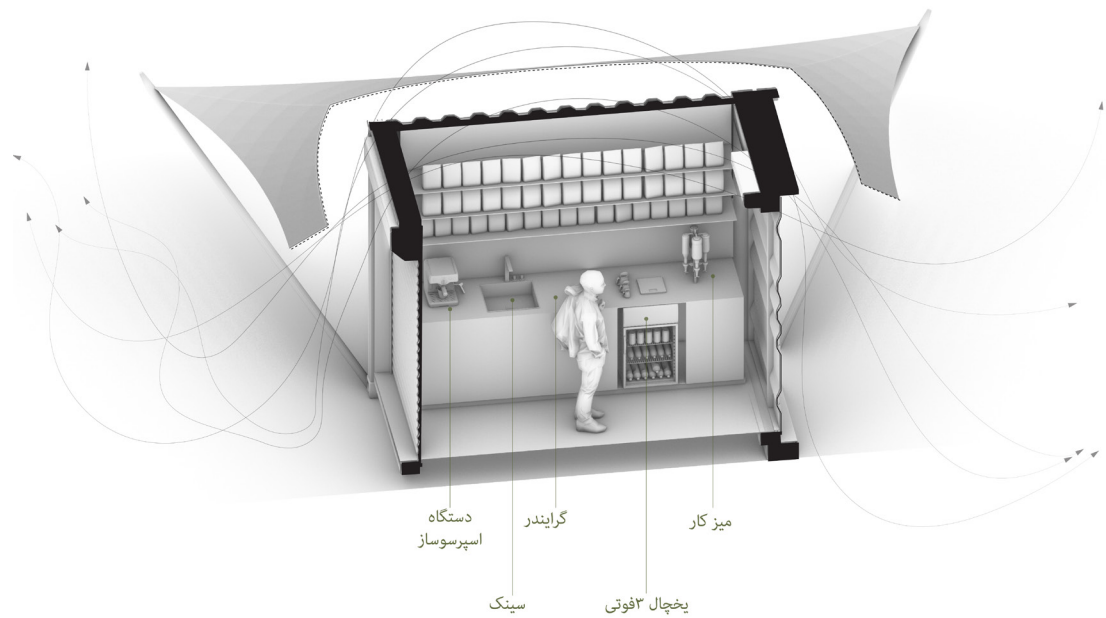

کانتینرهای
اداری

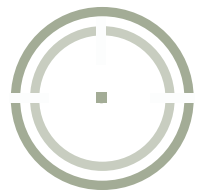



تصویر ارائه شده شامل مجموعه ای از کانتینرهای اداری مانا در فضای صنعتی نیمه باز است. کانتینرهای اداری مانا گزینه قابل توجهی برای بهره برداری در فضاهای موقت، نیمه باز و گذرگاه ها هستند. این محصولات به دلیل ماهیت متحرک (امکان جابجایی سریع) و همچنین فضاهای باکیفیت گزینه مناسبی برای گسترش سریع فضاهای اداری هستند.

CCL 04



این محصول به دلیل طراحی داخلی منحصر به فرد و فرم بیرونی، یکی از کانتیفرهای اداری قابل توجه مانا است. محصول مذکور از یک سطح نیمه شفاف در فرم بیرونی و یک فضای داخلی منحنی تشکیل شده است که حس منحصر به فرد و با کیفیتی از فضا را در غالب یک عملکرد اداری ارائه می دهد. این محصول یک انتخاب قابل توجه برای توسعه موقت و موبایل (قابل جا به جایی) بر اساس تقاضا است.





وجود متریال های جایگزین در این محصول فرصت سفارشی سازی و انعطاف پذیری را در فضای داخلی آن ارائه می دهد. مواد داخلی بسته به قیمت، تقاضا و ویژگی های هر برند و شرکت، متفاوت است.

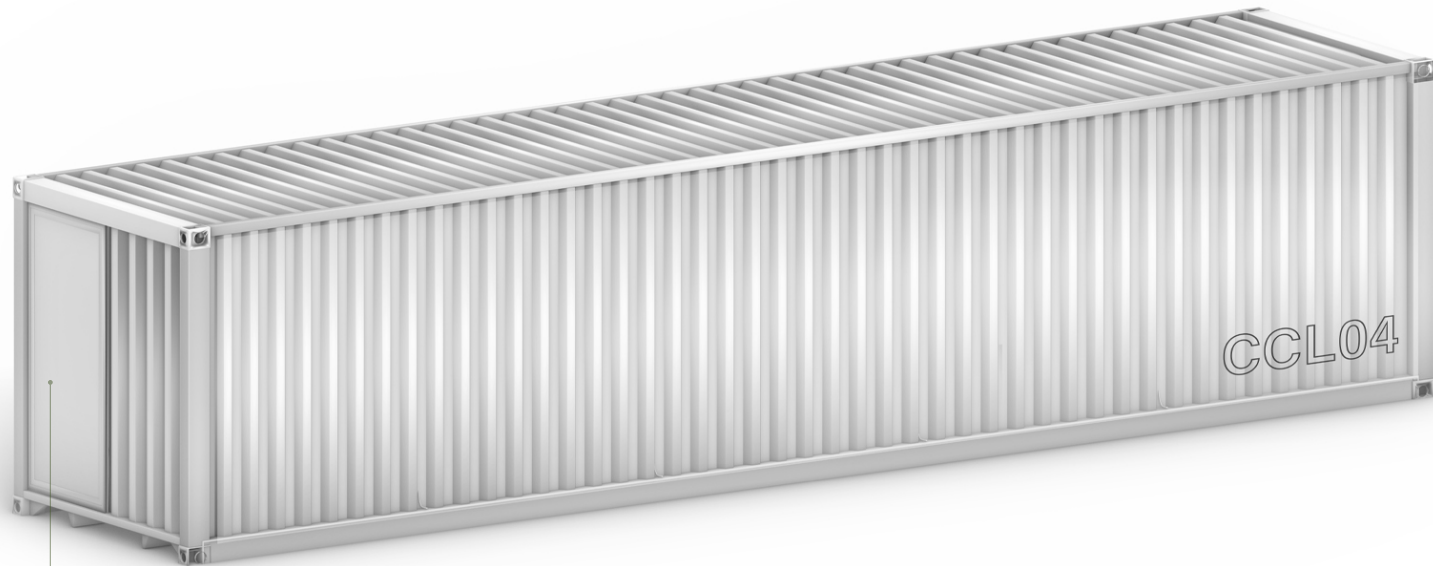

٥٥٥٥٥

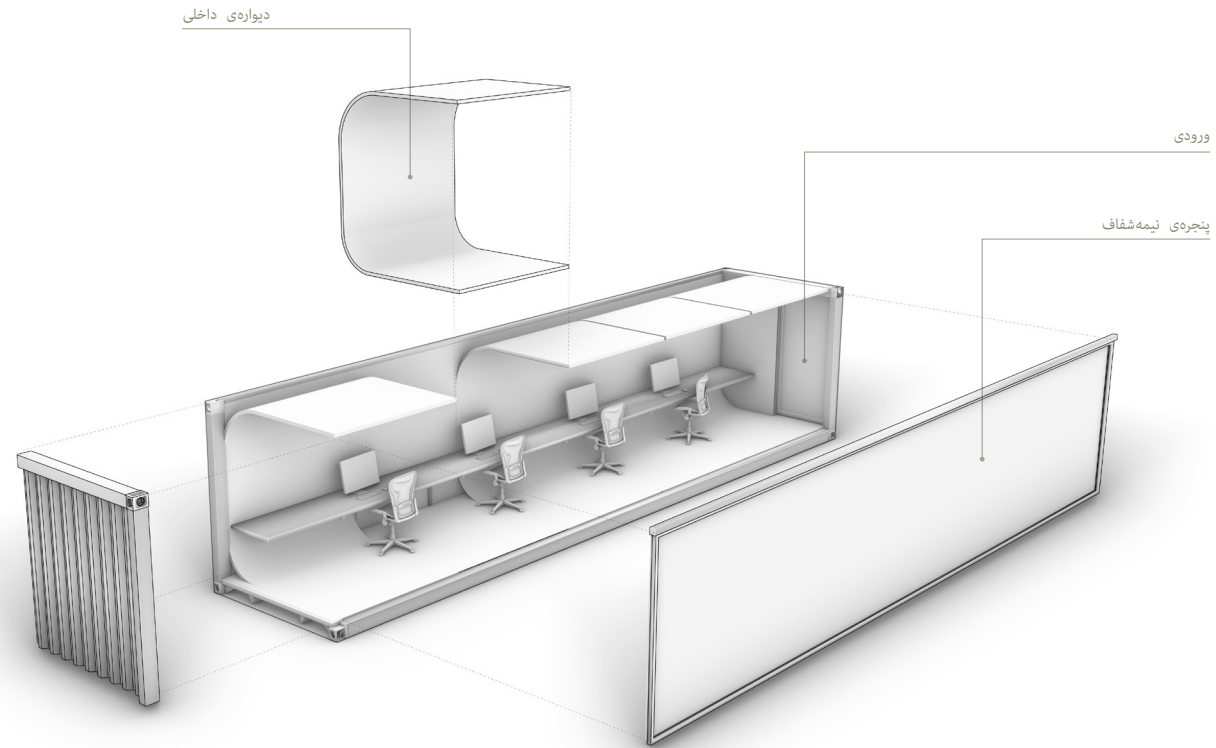

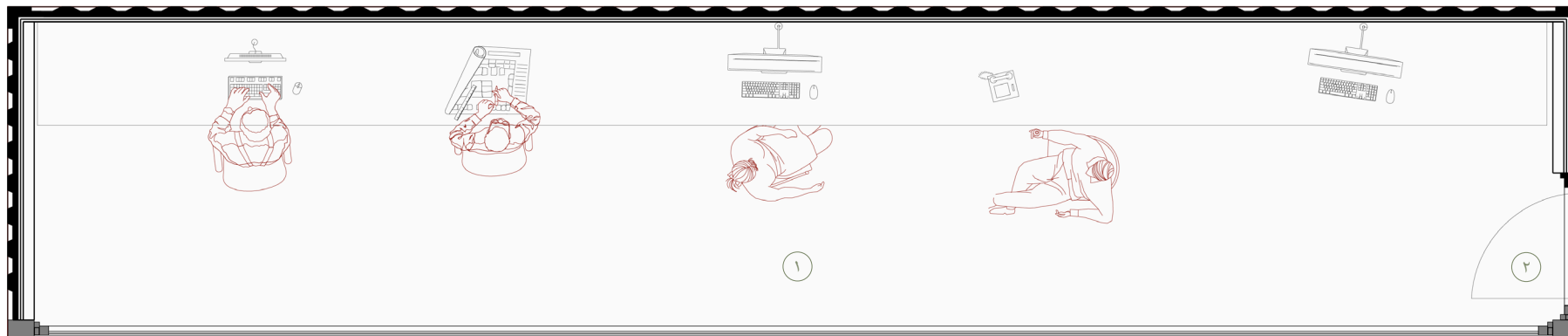

۱ فضای کار

۲ ورودی

CCL 05



CCL05 یک محصول انعطاف پذیر، مناسب برای توسعه شرکت های کوچک است که شامل فضای کار و اتاق جلسه (اتاق جلسه در مقیاس کوچک مناسب برای حداکثر ۵ نفر) در یک ساختار داخلی یکپارچه است. این محصول بر اساس یک بازشو به محیط بیرون و سطوح شفاف که می‌توان آن را با پرده هایی در فضای اتاق جلسه پوشاند، ایجاد شده است.

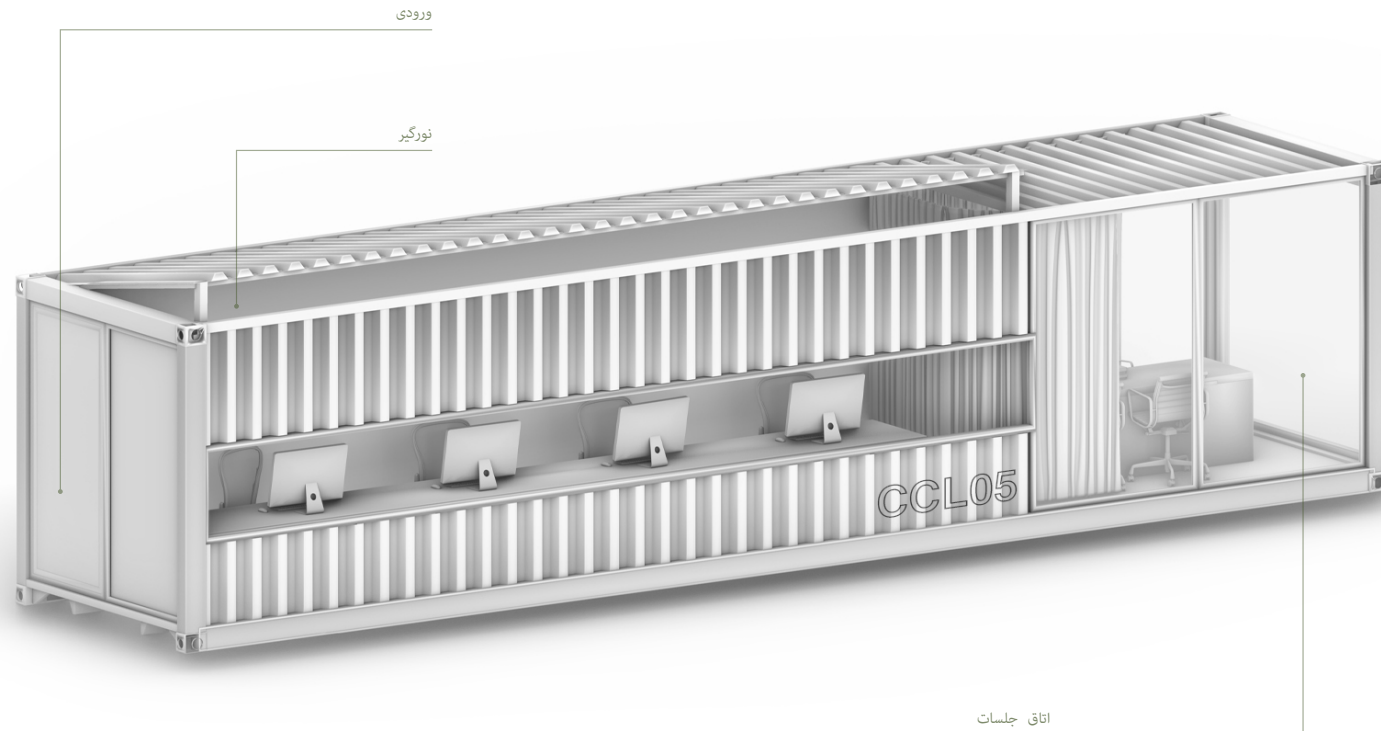

ورودی

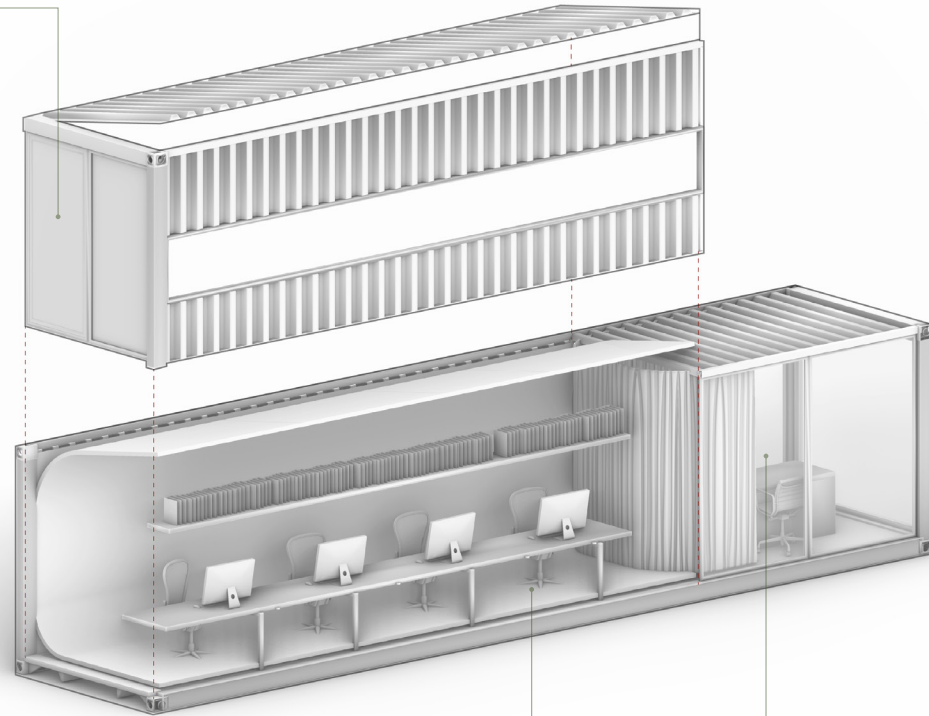

اتاق جلسات

فضای کار

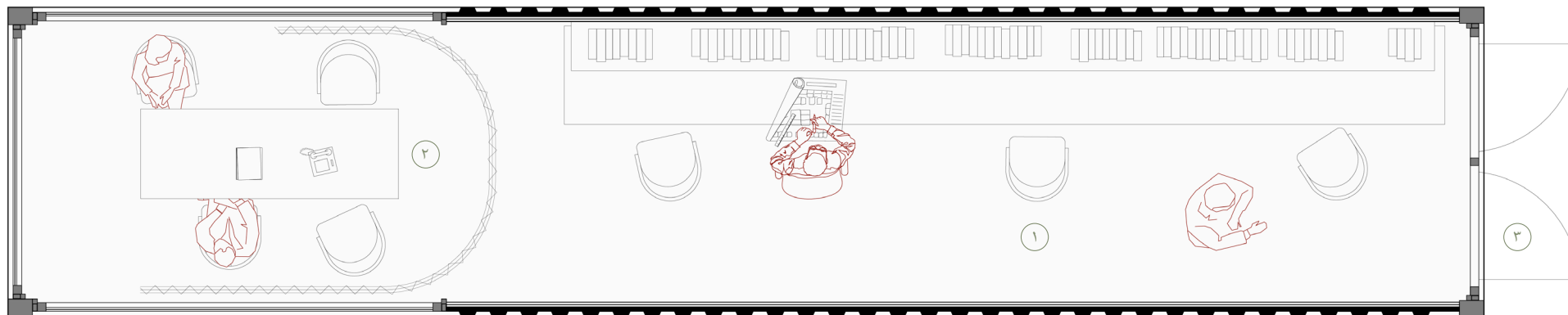

۱ فضای کار

۲ اتاق جلسات

۳ ورودی

CCXL 01



CCXL01 یکی از کانتینرهای اداری مانادر مقیاس بزرگ است. این محصولات بر اساس اتصال دو کانتینر بزرگ (۴۰ فوت) شکل می گیرد که منجر به شکلگیری فضاهای اداری بزرگ و انعطاف پذیر می شود. با توجه به مقیاس بزرگتر این محصول، ساختار فضایی پیچیده تر و امکانات فضاها بر اساس تقاضاهای متفاوت قابل شکل گیری است. این محصول گزینه ای قابل توجه برای توسعه برندها و شرکت های مختلف، در مقیاس بزرگ، بر اساس نیاز آنها می باشد.



از یک فضای کار اداری و یک اتاق جلسه بزرگ در طرف دیگر تشکیل شده است. این فضاها به منظور تأمین حداکثر حریم خصوصی در هر بخش، کاملاً تفکیک و تقسیم شده اند.

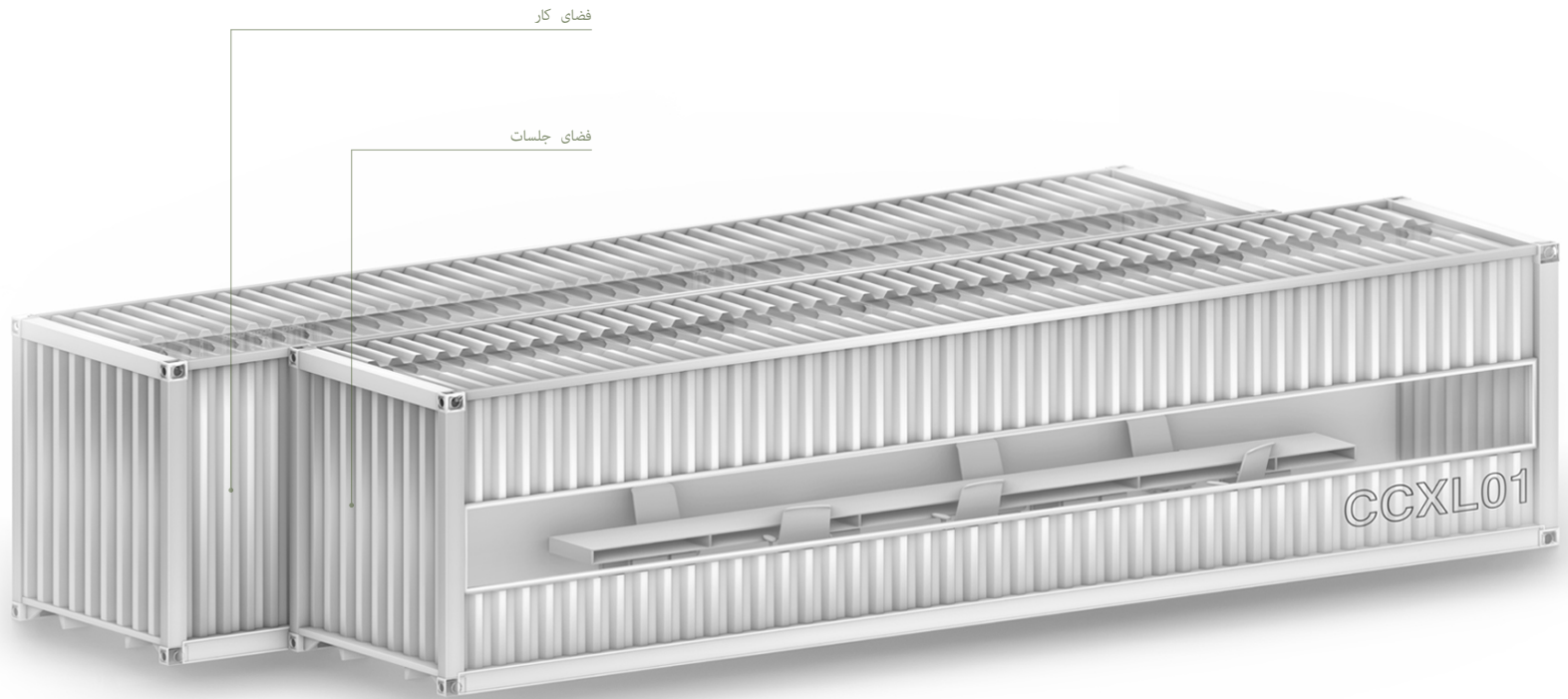

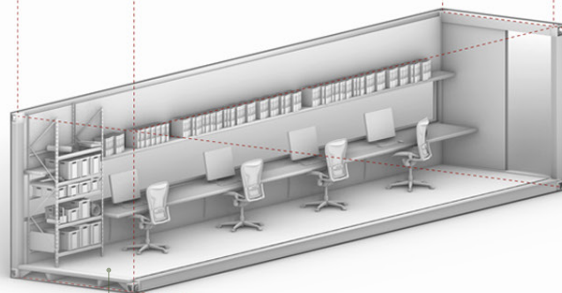
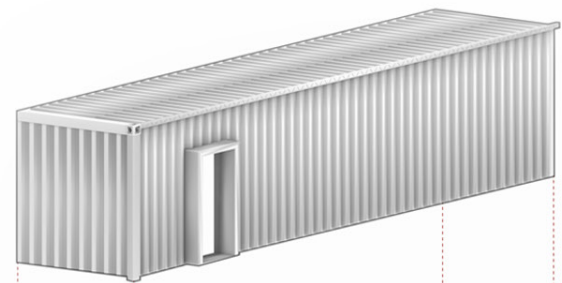

فضای کار

اتاق جلسات

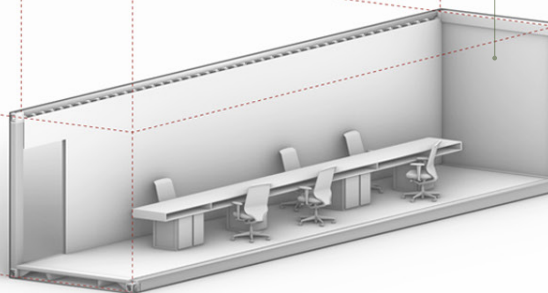
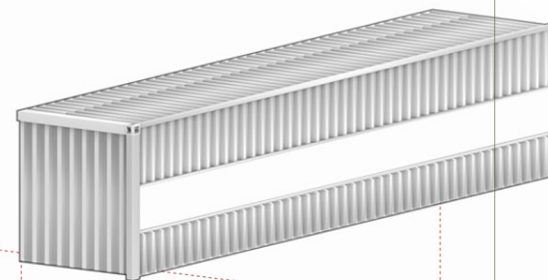

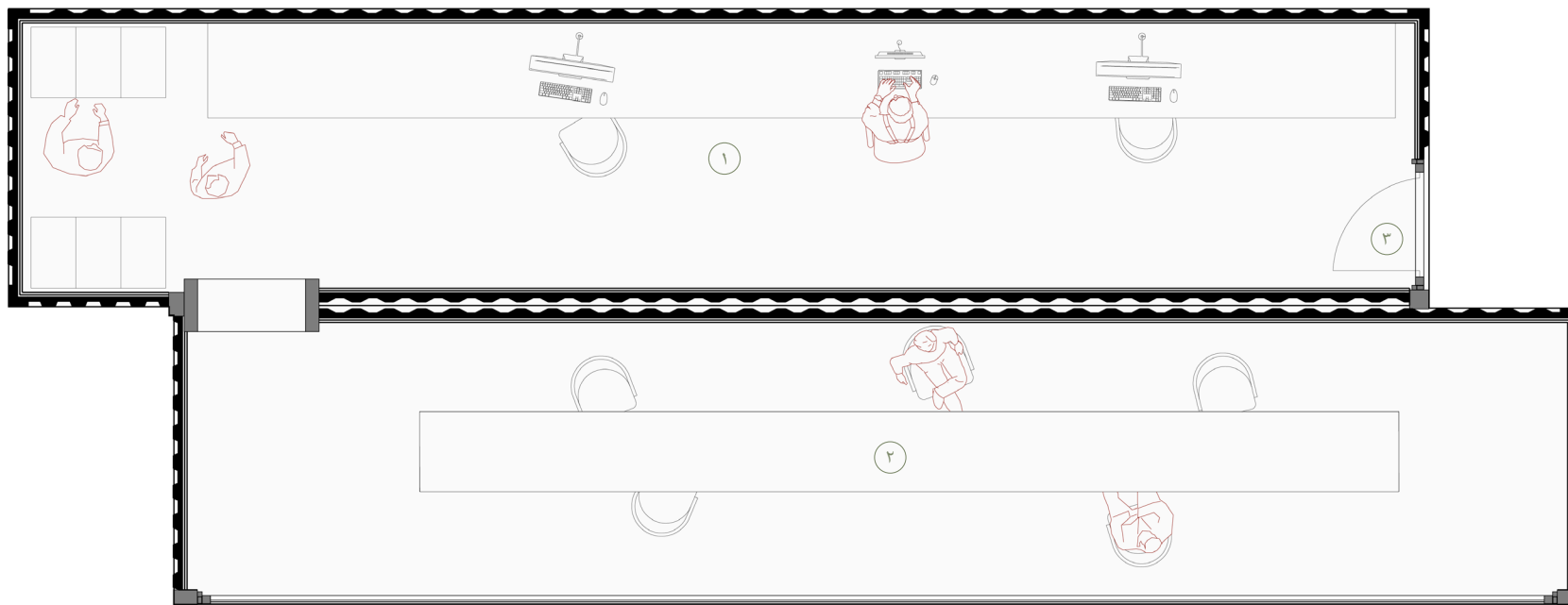

۱ فضای کار

۲ اتاق جلسات

۳ ورودی

CCXL 02



CCXL02 از دو کانتینر بزرگ تشکیل شده است که در یک فضای واحد ادغام می شوند. این دو کانتینر بزرگ با برداشتن یک چداره از هر کدام، به منظور دستیابی به یک فضای داخلی بزرگ و یکپارچه برای استفاده های پیچیده اداری، به یکدیگر متصل می شوند. برای این منظور، هر دو کانتینر بزرگ به عنوان دفاتر جداگانه، با قفسه، فضای انبار و ترتیبات داخلی انعطاف پذیر طراحی شده اند.



فضای داخلی دو کانتینر با تغییر متریال بین فضاها از هم تفکیک شده اند. به عبارت دیگر ساختار متریال این محصول نشانگر فضای داخلی بوده و بر اساس تقاضا و برنامه می تواند متفاوت باشد.



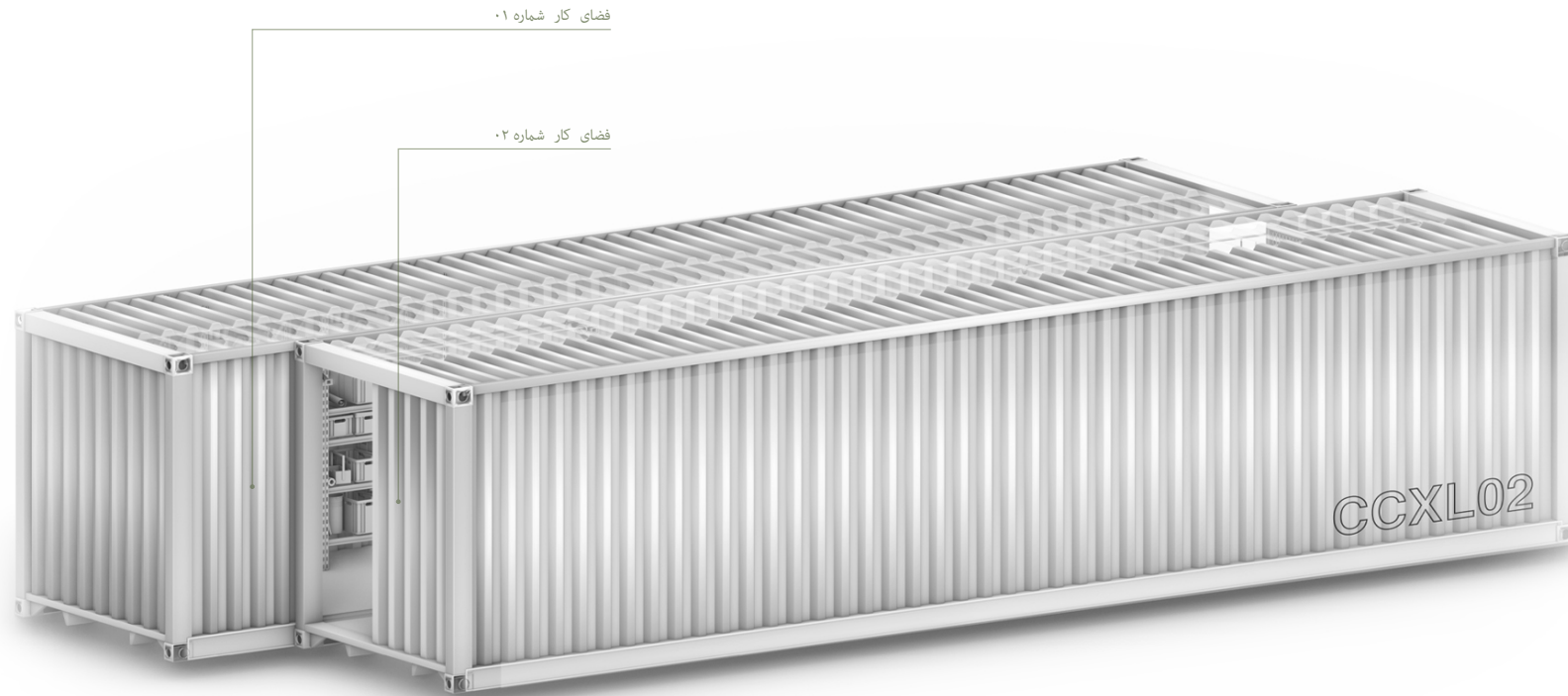

فضای کار شماره ۰۱

انبار

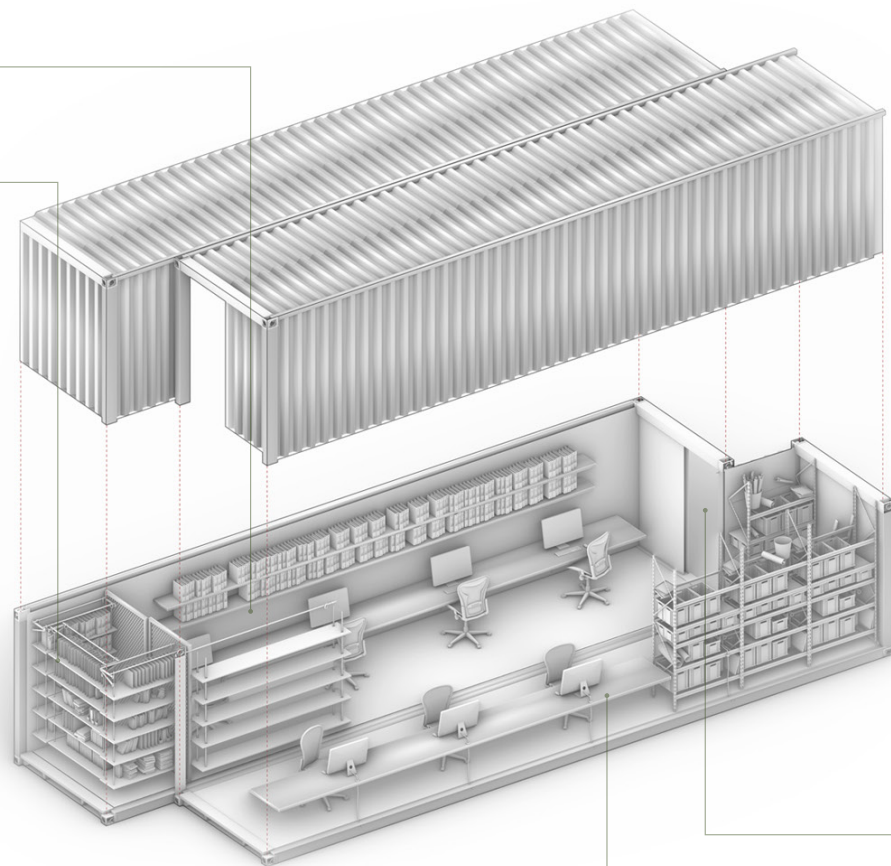

ورودی

فضای کار شماره ۰۲

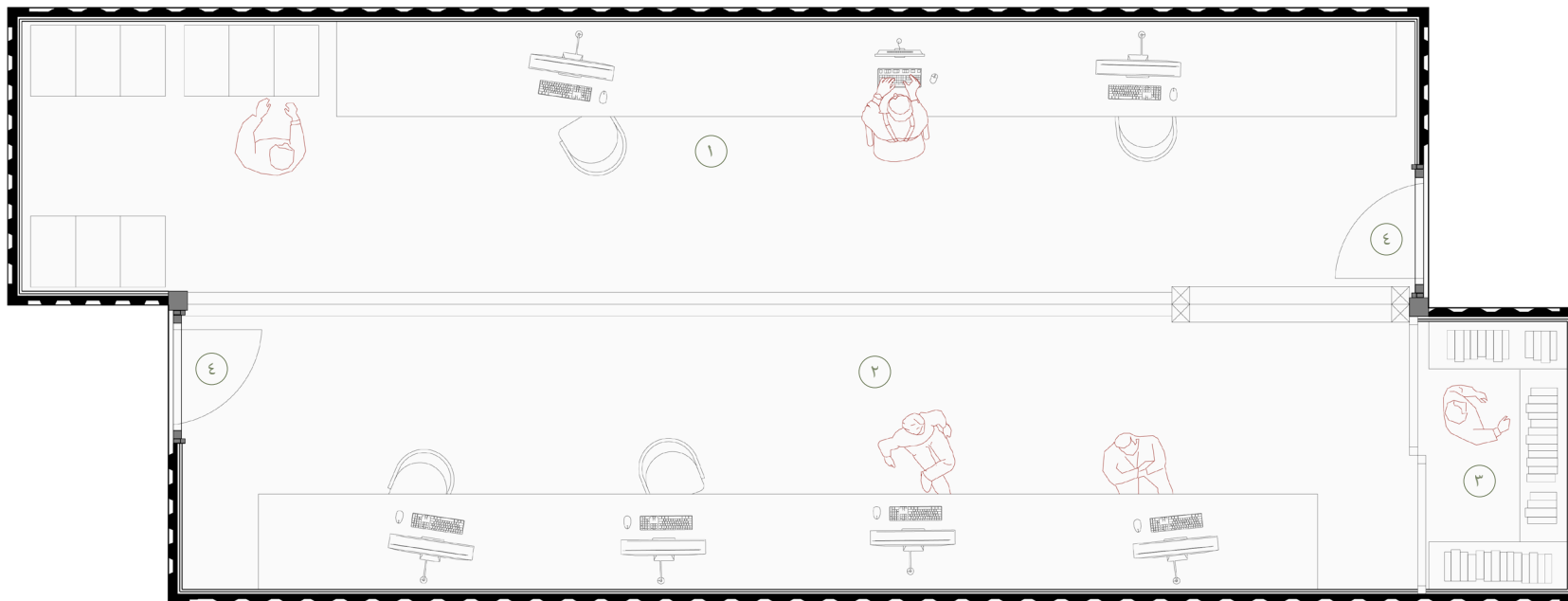

۱ فضای کار

۲ اتاق جلسات

۳ انبار

۴ ورودی

CCXL 03



محصول CCL03 یکی از پیچیده ترین محصولات در میان کانتینرهای اداری ما است. این محصول از اتصال دو کانتینر بزرگ ایجاد شده و شامل یک جداره بازتابنده در یک طرف و یک دیوار صلب در طرف مقابل می باشد. ساختار داخلی این محصول شامل فضای کار، اتاق جلسات کوچک، انبار، قفسه های اداری و یک میز مشترک کوچک در مرکز فضا می باشد که می تواند به عنوان میز قهوه بین همکاران مورد استفاده قرار گیرد.



فضای داخلی این محصول، یک فضای کاری یکپارچه، در کنار فضاهای مجزا با عملکردهای مشخص ارائه می‌کند. هدف اصلی شکستن انتظارات رایج از یک فضای کاری کانتری معمولی با ایجاد فضاهای کیفی منعطف و منحصر به فرد است.





سطوح انعکاسی داخلی، با تأثیرگذاری در ذهن بیننده، مقیاس و مترادف فضای داخلی را اغراق و بزرگنمایی می‌کند.

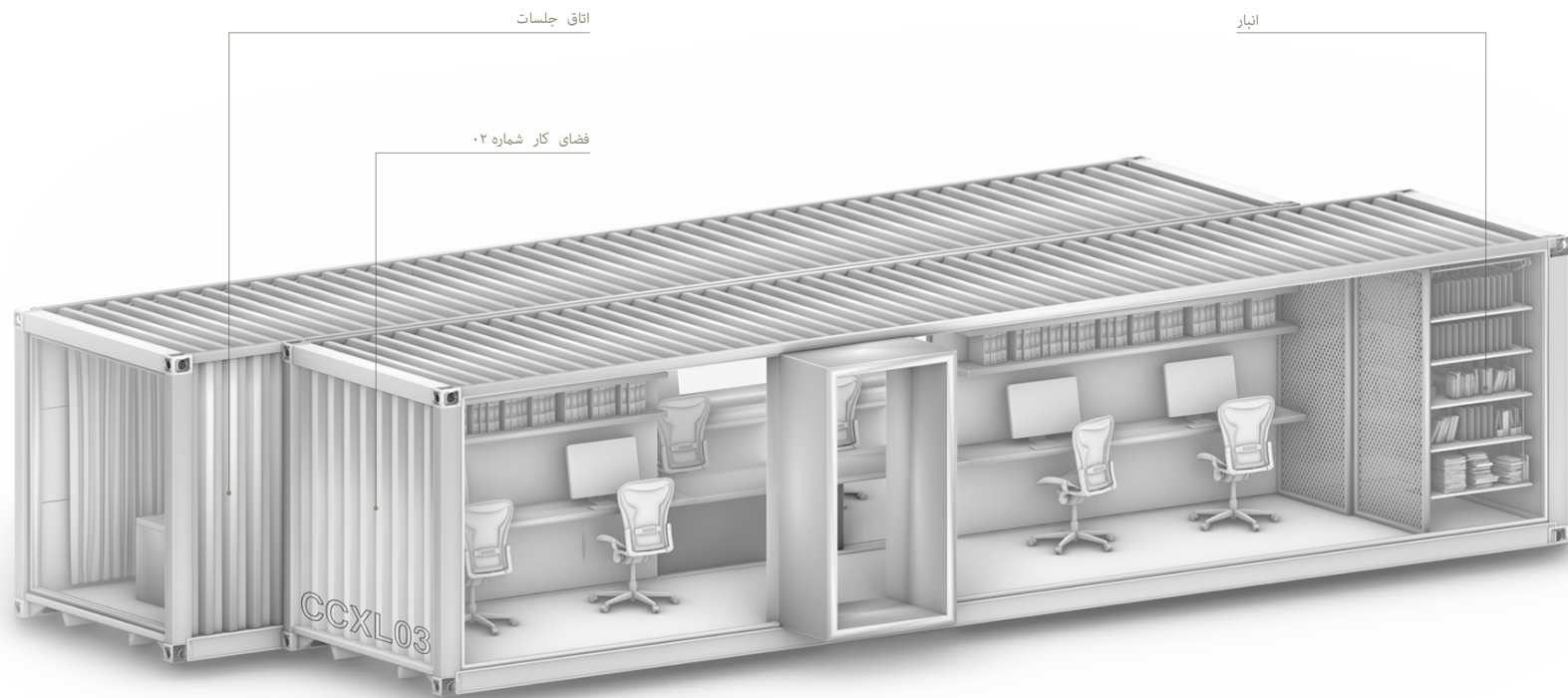

فضای کار شماره ۰۱

اتاق جلسات

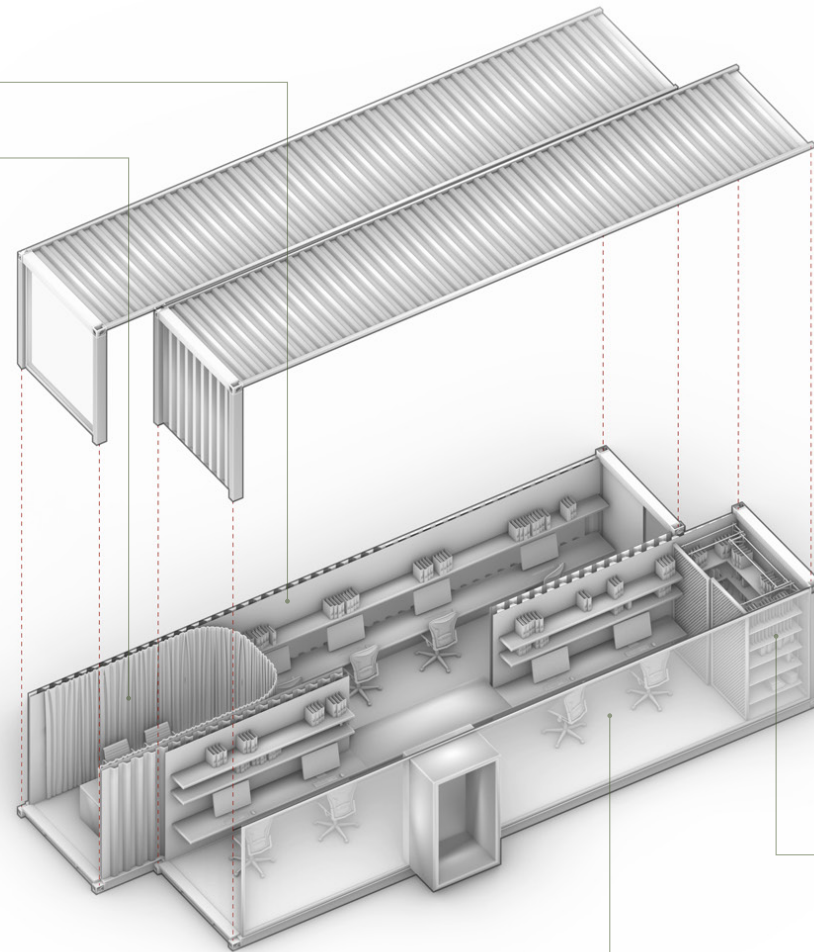

انبار

فضای کار شماره ۰۲

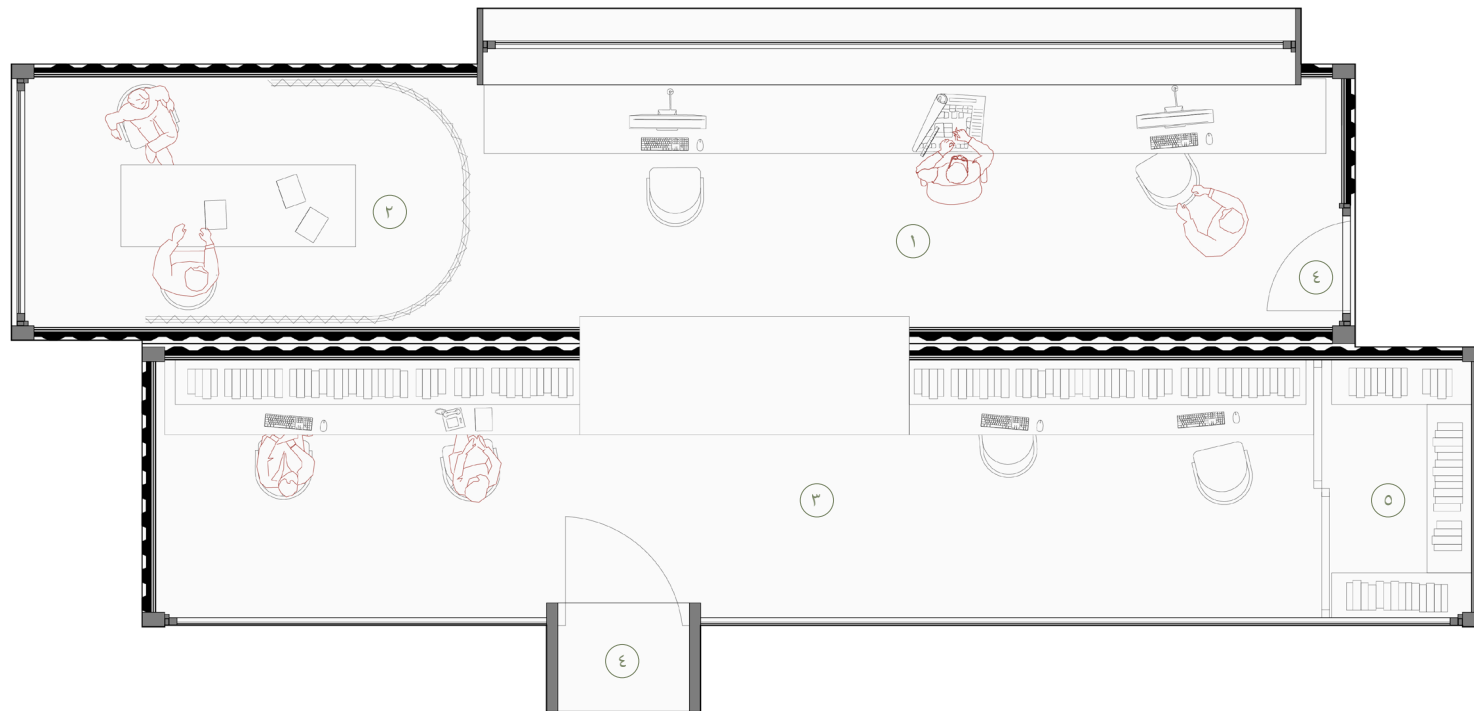

۱ فضای کار شماره ۰۱

۲ اتاق جلسات

۳ فضای کار شماره ۰۲

۴ ورودی

۵ انبار



۰۹۳۰۷۴۸۴۳۴۸



تهران، میدان آزادی، اتوبان لشگری، بعد از ایستگاه مترو
بیمه، پلاک ۱۳، کارخانه نوآوری آزادی، سوله هفت و هشت
